

# 染整加藥泵浦 TYPE-EC

- 馬力:1~3HP · 口徑:1.5"-5K 法蘭 ·
- 液體溫度:-20℃ ~ 150℃ ·
- 最大入口壓力:2kg/cm<sup>2</sup> ·
- 材質選擇:SUS304 · SUS316 ·
- 幫浦裝配選擇:同軸式 · 聯軸式 ·
- 軸封橡膠選擇:NBR · VITON · FSI · PTFE ·
- 軸封磨面選擇:碳精 · SIC · TC ·
- 應用:染整 · 純水 · 化工 · 電子業 · 液體循環 ·

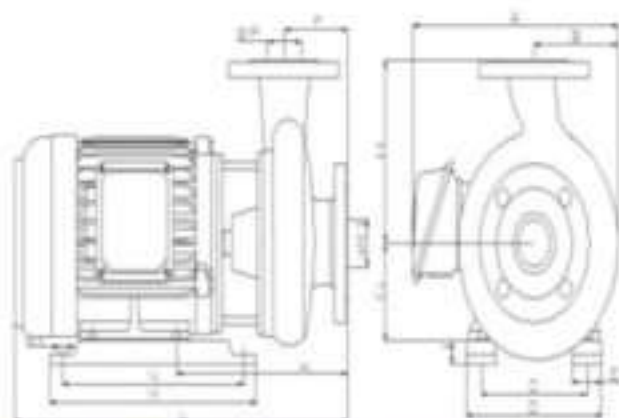

Type	Dimensions in mm.														
	A	B	C	D	E	F	G	H	J	K	L	M	N	O	P
40EC	260	105	140	170	44	63	90	130	30	203	413	335	310	1.5	1.5
50EC	260	105	140	170	44	63	90	130	30	203	413	335	310	2"	2"
型號	口徑		RPM	H=揚程 M Q=水量 LPM											
	入口	出口		H	5	10	15	20	25	27	30	33	35	38	40
40EC251.5	1.5"	1.5"	2900	H	5	10	15	20	25	27					
				Q	375	350	272	176	65						
40EC261.5	1.5"	1.5"	3500	H	5	10	15	20	27	33					
				Q	388	364	289	190	70						
40EC262.2	1.5"	1.5"	2900	H	5	10	15	20	25	28	30				
				Q				380	350	310	270				
40EC252.2	1.5"	1.5"	3500	H	5	10	15	20	27	33					
				Q		400	350	280							

