

染整加藥泵浦 TYPE-BS

- 馬力: 2~3HP, 口徑: 2"-5K 法蘭。
- 液體溫度: -20°C ~ 150°C。
- 最大入口壓力: 2kg/cm²。
- 材質選擇: SUS304、SUS316。
- 幫浦裝配選擇: 同軸式、聯軸式。
- 軸封橡膠選擇: NBR、VITON、FSI、PTFE。
- 軸封磨面選擇: 碳精、SIC、TC。
- 應用: 染整、純水、化工、電子業、液體循環。

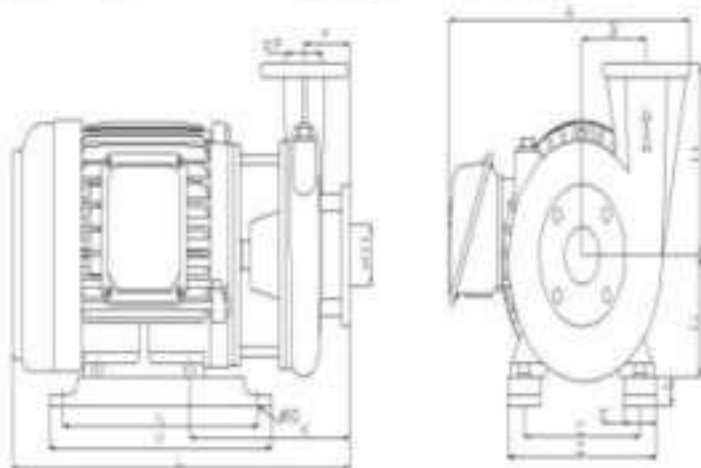

Type	Dimensions in mm.															
	A	B	C	D	E	F	G	H	J	K	L	M	N	O	P	
50BS261.5	312	90	140	190	44	75	90	135	30	204	431	335	310	2	2	

型號	口徑		RPM	H=揚程 M Q=水量 LPM						
	入口	出口		H	5	10	15	20	25	30
50BS251.5	2"	2"	2900	H	5	10	15	20	25	30
				Q	375	350	272	176	65	
50BS261.5	2"	2"	3500	H	5	10	15	20	27	30
				Q	388	364	289	190	70	

